

# Långsida

## Klassikern för maximal räckvidd

Långsidan är det största ramformatet vi kan erbjuda på spårvagnar och bussar. Då ytan är placerad mot trafiken är den väl synlig för bilister, men också för alla andra som rör sig i trafiken: kollektivtrafikresenärer, cyklister och fotgängare. Räckvidden på detta format är svårslagen.

ORTER	ANTAL YTOR	LISTPRIS
Stockholms Län	340	378 000
Stockholms City	140	265 000
Göteborg	174	243 000
Borås	25	36 000
Kungälv	17	26 000
Skövde	18	26 000
Stenungsund	9	16 000
Trollhättan/ Vänersborg	24	35 000
Uddevalla	20	29 000

KAMPANJPERIOD: **2 veckor**

LISTPRIS EXKL. TRYCK

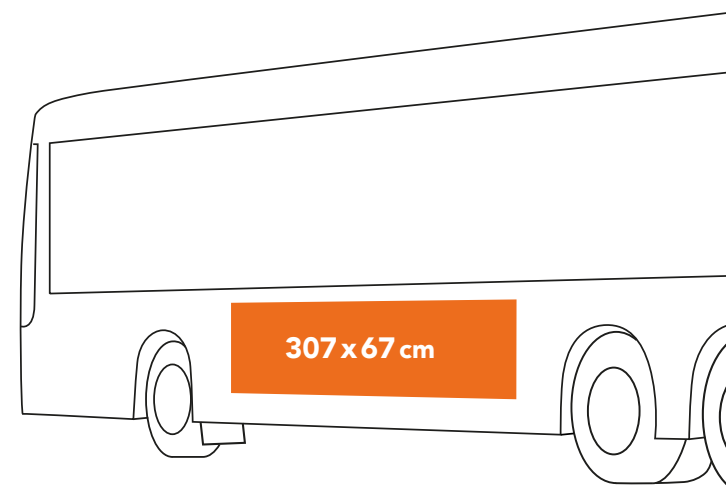
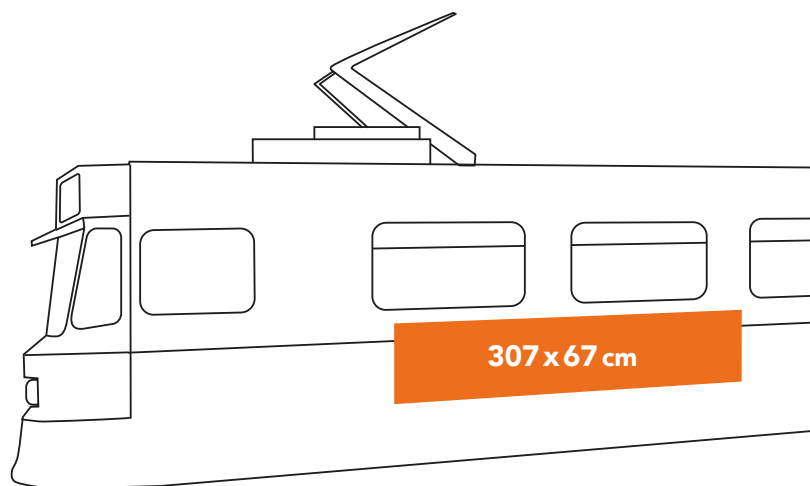

**TIPS:**  
Använd ett brett  
budskap eller  
rikta det mot ett  
visst trafikslag.

Räckvidd	ANTAL VECKOR	ANTAL YTOR	ANTAL KONTAKTER	FREKVENS	VAC
Storstockholm	<b>2</b>	<b>340</b>	<b>16,8 milj.</b> <small>Bruttoräckvidd. Samma person kan räknas flera gånger.</small>	<b>10,7</b> <small>Så många gånger som varje person ser reklamlampanjen under perioden.</small>	<b>91,8 %</b> <small>Visibility Adjusted Contact. Antalet passerande som har möjlighet att se en utomhusyta.</small>
Storgöteborg	<b>2</b>	<b>154</b>	<b>26,6 milj.</b>	<b>37,4</b>	<b>92,4 %</b>