

Påstigning spårvagn

En säker bredd sida för att nå en bred målgrupp

Strategiskt placerat mellan dörrarna på spårvagnens utsida hamnar din annons mitt i blickfånget för den påstigande, men kan också ses på långt håll. Här är det korta budskapet att föredra.

ORTER	ANTAL YTOR	LISTPRIS
Göteborg	100	145 000

KAMPANJPERIOD: **2 veckor**

LISTPRIS EXKL. TRYCK

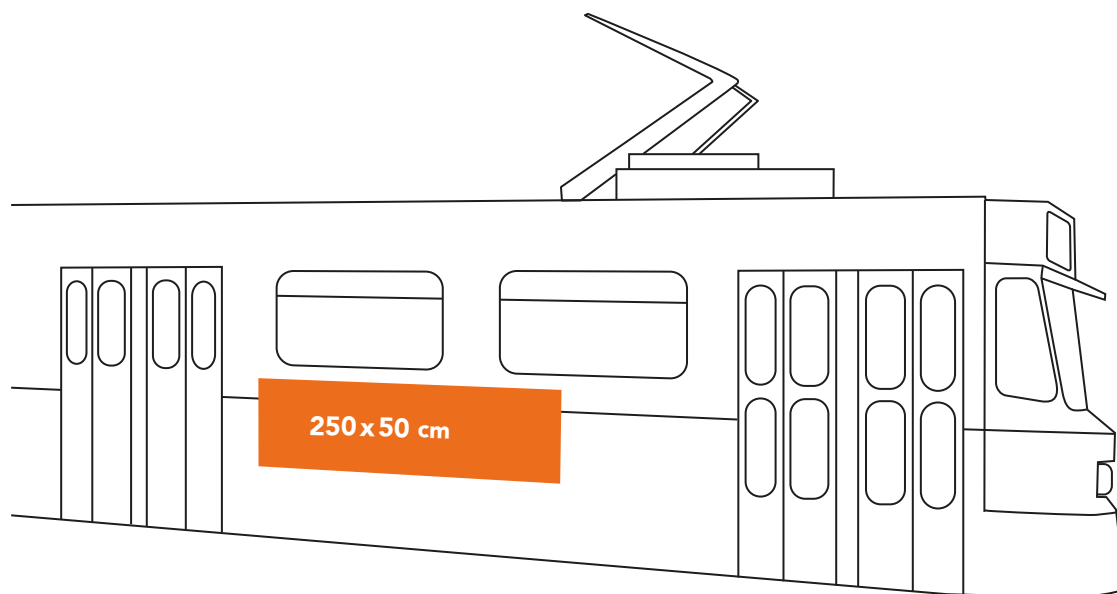

TIPS:
Kombinera med
invändigt material
för en starkare
kampanj.

Räckvidd

Göteborg

ANTAL VECKOR

2

ANTAL YTOR

100

ANTAL KONTAKTER

13,5 milj.

Bruttoräckvidd. Samma person kan räknas flera gånger.

FREKVENS

21,8

Så många gånger som varje person ser reklamskampanjen under perioden.

VAC

80,4%

Visibility Adjusted Contact. Antalet passerande som har möjlighet att se en utomhusyta.

Streamer

Format som även fångar dagdrömmaren

Streamern är placerad mellan taket och fönstret inne i spårvagnen. Det ger en optimal lästid då en genomsnittlig resenär åker i 15–20 minuter. Formatet fångar med sin placering även den dagdrömmande ungdomen och har ett högt repetitionsvärde.

ORTER	ANTAL YTOR	LISTPRIS
Göteborg	530	100 000
Göteborg Spårvagn	280	60 000
Göteborg Fönsterstreamer	80	20 000
Borås	128	36 000
Kungsbacka	32	16 000
Stenungsund	34	17 000
Trollhättan/ Vänersborg	28	15 000

KAMPANJPERIOD: **2 veckor**

LISTPRIS EXKL. TRYCK

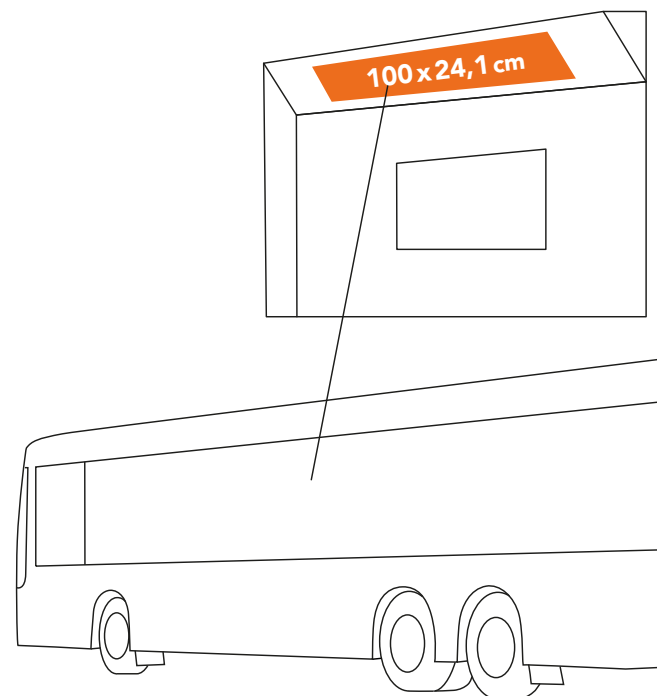
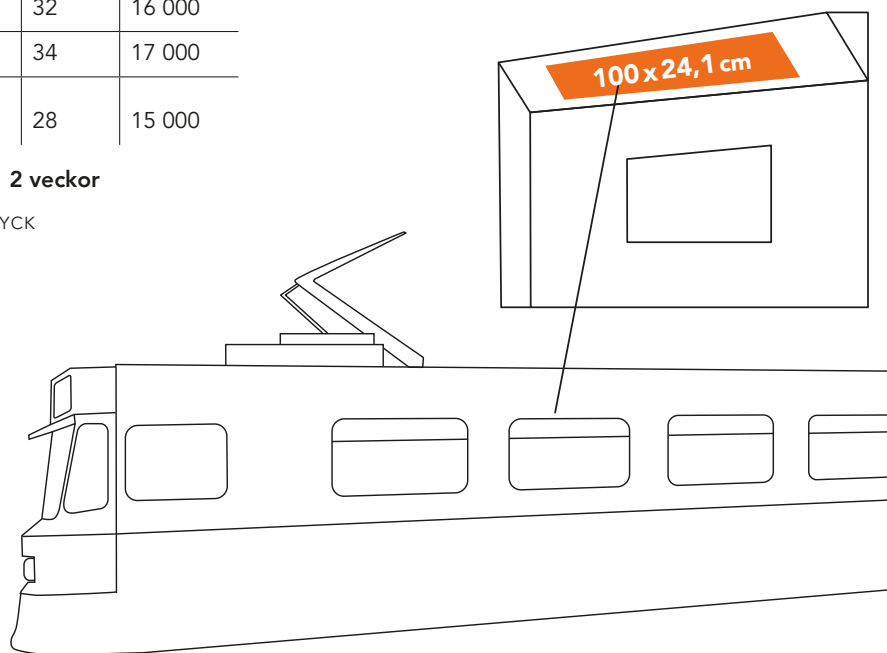

TIPS:
Använd flera
på rad med olika
budskap för
extra effekt.