

Streamer

Format som även fångar dagdrömmaren

Streamern är placerad mellan taket och fönstret inne i spårvagnen. Det ger en optimal lästid då en genomsnittlig resenär åker i 15–20 minuter. Formatet fångar med sin placering även den dagdrömmande ungdomen och har ett högt repetitionsvärde.

ORTER	ANTAL YTOR	LISTPRIS
Göteborg	530	100 000
Göteborg Spårvagn	280	60 000
Göteborg Fönsterstreamer	80	20 000
Borås	128	36 000
Kungsbacka	32	16 000
Stenungsund	34	17 000
Trollhättan/ Vänersborg	28	15 000

KAMPANJPERIOD: **2 veckor**

LISTPRIS EXKL. TRYCK

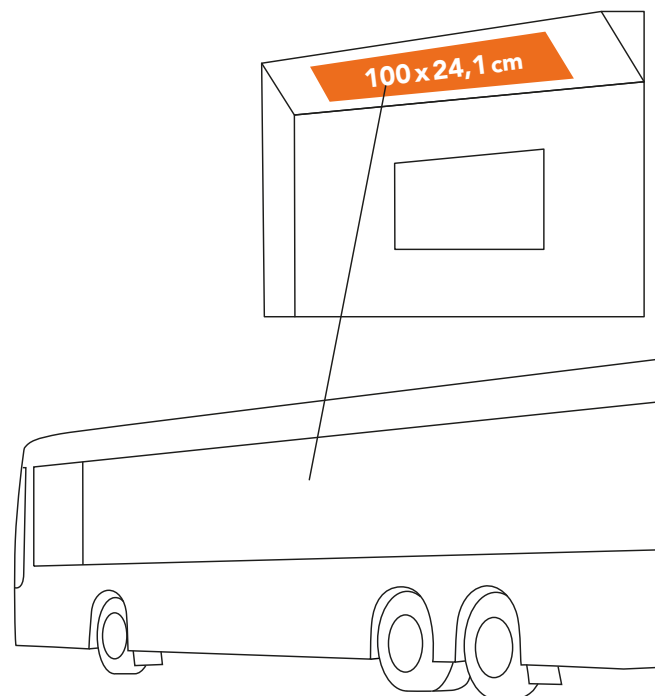
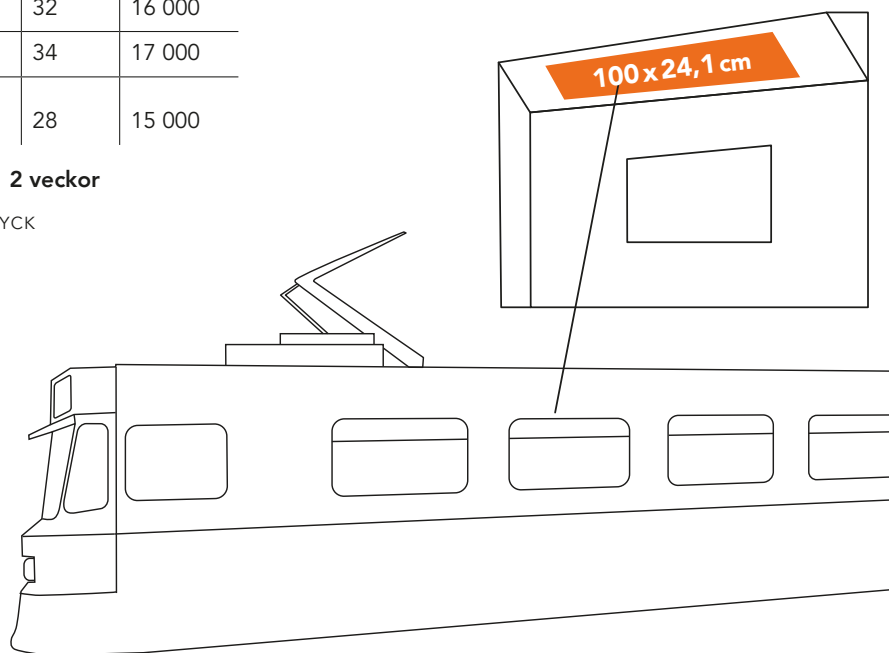

TIPS:
Använd flera
på rad med olika
budskap för
extra effekt.